

第40回 ヤマト杯葛城サッカー選手権大会

※1日目は、各チーム1名、原則8:30に集合のこと。

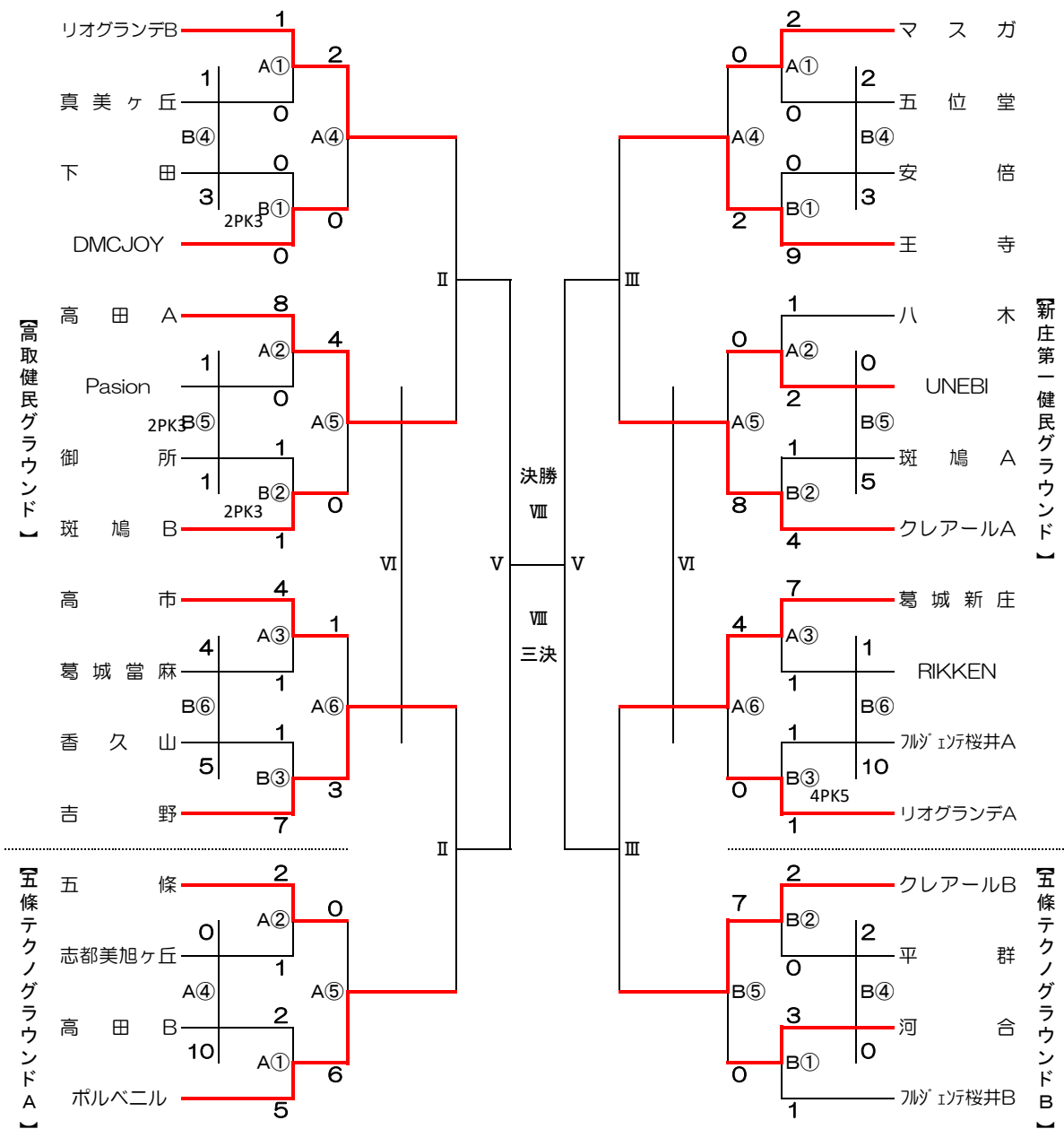

審判は、当該チーム(前半:上、後半:下)
1人制

高取健民G・五條テクノG

新庄第一健民G

新庄第一健民G・五條テクノG

2月4日

令和5年2月5日

2月4日

試合時間 ① 9:30 ② 10:20 ③ 11:10 ④ 12:00 ⑤ 12:50 ⑥ 13:40 ⑦ 14:30 ⑧ 15:20

I 9:30 II 10:10 III 11:00 IV 11:50 V 12:30 VI 13:20 VII 14:10 VIII 14:50

(I, IV, VIIはフレンドリーマッチ 15-5-15)

フレンドリー:リオグランデA、安倍、高田B、フルゼン桜井A

ヤマト杯葛城サッカー選手権大会 フレンドリーマッチ

令和5年2月5日（日）
会場：新庄第一健民グラウンド

1. 競技規則 8人制サッカーで行う
2. 競技時間 15分-5分-15分
勝ち3 引分け1 負け0
3. 審判 1人制（前半：左、後半：右）で行う。

フレンドリー

リーグ分け					会場
1	リオグランデA	安倍	高田B	ガゼル桜井A	新庄第一健民

	時間	新庄第一健民グラウンド Aコート			新庄第一健民グラウンド Bコート				
		対戦		審判	対戦		審判		
I	9:30	リオグランデA	—	安倍	前半：左 後半：右	高田B	—	ガゼル桜井A	前半：左 後半：右
IV	11:50	リオグランデA	—	高田B	前半：左 後半：右	安倍	—	ガゼル桜井A	前半：左 後半：右
VII	14:10	リオグランデA	—	ガゼル桜井A	前半：左 後半：右	安倍	—	高田B	前半：左 後半：右

	リオグランデA	安倍	高田B	ガゼル桜井A	勝点	得失差	順位
リオグランデA			—	—			
安倍	—		—	—			
高田B	—	—		—			
ガゼル桜井A	—	—	—				

ヤマト杯葛城サッカー選手権大会 フレンドリーマッチ

令和5年2月5日（日）

1. 競技規則 8人制サッカーで行う
2. 競技時間 15分-5分-15分
勝ち3 引分け1 負け0
3. 審判 1人制（前半：左、後半：右）で行う。

時 間	ブ ロ ッ ク	高取健民グラウンド Aコート			ブ ロ ッ ク	高取健民グラウンド Bコート				
		対	戦	審 判		対	戦	審 判		
1 9:30	A	DMCJOY	—	斑鳩B	前半：左 後半：右	B	平 群	—	香久山	前半：左 後半：右
2 10:10	A	高 市	—	カズィエテ桜井B	前半：左 後半：右	B	御 所	—	斑鳩A	前半：左 後半：右
3 10:50						B	平 群	—	下 田	前半：左 後半：右
4 11:30	A	DMCJOY	—	高 市	前半：左 後半：右	B	香久山	—	斑鳩A	前半：左 後半：右
5 12:10	A	斑鳩B	—	カズィエテ桜井B	前半：左 後半：右	B	御 所	—	下 田	前半：左 後半：右
6 12:50						B	平 群	—	斑鳩A	前半：左 後半：右
7 13:30	A	DMCJOY	—	カズィエテ桜井B	前半：左 後半：右	B	御 所	—	香久山	前半：左 後半：右
8 14:10	A	斑鳩B	—	高 市	前半：左 後半：右	B	斑鳩A	—	下 田	前半：左 後半：右
9 14:50						B	平 群	—	御 所	前半：左 後半：右
10 15:30						B	香久山	—	下 田	前半：左 後半：右

Aブロック	DMCJOY	斑鳩B	高 市	カズィエテ桜井B	勝点	得点	失点	得失差	順位
DMCJOY		—	—	—					
斑鳩B	—		—	—					
高 市	—	—		—					
カズィエテ桜井B	—	—	—						

Bブロック	下 田	御 所	香久山	斑鳩A	平 群	勝点	得失差	順位
下 田		—	—	—	—			
御 所	—		—	—	—			
香久山	—	—		—	—			
斑鳩A	—	—	—		—			
平 群	—	—	—	—				

ヤマト杯葛城サッカー選手権大会 フレンドリーマッチ

令和5年2月5日（日）

1. 競技規則 8人制サッカーで行う
2. 競技時間 15分-5分-15分
勝ち3 引分け1 負け0
3. 審判 1人制（前半：左、後半：右）で行う。

時 間	ブ ロ ッ ク	五條阿田峯テクノグラウンド Aコート				ブ ロ ッ ク	五條阿田峯テクノグラウンド Bコート			
		対 戦		審 判	対 戦		審 判			
1 9:30	C	五位堂	—	RIKKEN	前半：左 後半：右	D	五 條	—	真美ヶ丘	前半：左 後半：右
2 10:10	C	UNEBI	—	志都美旭ヶ丘	前半：左 後半：右	D	八 木	—	Pasion	前半：左 後半：右
3 10:50	C	五位堂	—	マスガ	前半：左 後半：右	D	五 條	—	葛城當麻	前半：左 後半：右
4 11:30	C	RIKKEN	—	志都美旭ヶ丘	前半：左 後半：右	D	真美ヶ丘	—	Pasion	前半：左 後半：右
5 12:10	C	UNEBI	—	マスガ	前半：左 後半：右	D	八 木	—	葛城當麻	前半：左 後半：右
6 12:50	C	五位堂	—	志都美旭ヶ丘	前半：左 後半：右	D	五 條	—	Pasion	前半：左 後半：右
7 13:30	C	UNEBI	—	RIKKEN	前半：左 後半：右	D	八 木	—	真美ヶ丘	前半：左 後半：右
8 14:10	C	志都美旭ヶ丘	—	マスガ	前半：左 後半：右	D	Pasion	—	葛城當麻	前半：左 後半：右
9 14:50	C	五位堂	—	UNEBI	前半：左 後半：右	D	五 條	—	八 木	前半：左 後半：右
10 15:30	C	RIKKEN	—	マスガ	前半：左 後半：右	D	真美ヶ丘	—	葛城當麻	前半：左 後半：右

Cブロック	マスガ	UNEBI	RIKKEN	志都美旭ヶ丘	五位堂	勝点	得失差	順位
マスガ		—	—	—	—			
UNEBI	—		—	—	—			
RIKKEN	—	—		—	—			
志都美旭ヶ丘	—	—	—		—			
五位堂	—	—	—	—				

Dブロック	五 條	八 木	真美ヶ丘	Pasion	葛城當麻	勝点	得失差	順位
五 條		—	—	—	—			
八 木	—		—	—	—			
真美ヶ丘	—	—		—	—			
Pasion	—	—	—		—			
葛城當麻	—	—	—	—				